

Panasonic®

Руководство по монтажу

Входящие в комплект Инструкции по монтажу

Сетевая камера

Модель № **WV-S1531LN / WV-S1511LN**

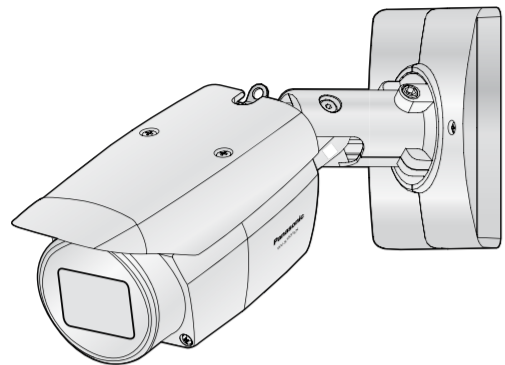

WV-S1531LN



- Прежде чем приступить к подсоединению или управлению настоящим изделием, следует тщательно изучить настоящую инструкцию и сохранить ее для будущего использования.
- Перед тем, как прочитать данное руководство, обязательно прочтите документ "Важная информация" (включенн. в CD-ROM).
- Для получения информации о выполнении настроек и способе управления камерой см. Инструкцию по эксплуатации на поставленном CD-ROM.
- В некоторых описаниях в данной инструкции номер модели приведен в сокращенной форме.

Panasonic Corporation
http://www.panasonic.com

Panasonic System Networks Co., Ltd.
Fukuoka, Japan

Authorised Representative in EU:

Panasonic Testing Centre
Panasonic Marketing Europe GmbH
Winsberggring 15, 22525 Hamburg, Germany

© Panasonic System Networks Co., Ltd. 2016

av0217-0 PGQP2446ZA

Важные правила техники безопасности

- 1) Следует изучить настоящую инструкцию.
- 2) Следует сохранить настоящую инструкцию.
- 3) Следует обратить внимание на все предупреждения.
- 4) Надо соблюдать все правила.
- 5) Нельзя закрывать всех вентиляционных отверстий и проемов. Монтируют в соответствии с инструкцией изготовителя.
- 6) Нельзя монтировать прибора вблизи источников тепла, таких как радиаторы, отопительный регистры, печи или прочие устройства (включая усилители), выделяющие теплоту.
- 7) Следует применять только приспособления/принадлежности, назначенные изготовителем.
- 8) Следует использовать только тележку, подставку, треножник, кронштейн или стол, оговоренные изготовителем, или поставленные с аппаратурой. При использовании тележки надо внимательно переменить комбинацию тележки и аппаратуры во избежание ранения из-за опрокидывания.



- 9) Во время грозы или при оставлении аппаратуры в бездействии в течение длительного периода надо отключить ее от сети питания.
- 10) Следует обратиться к квалифицированному персоналу по техобслуживанию и ремонту за всеми работами по техобслуживанию и ремонту. Техобслуживание и ремонт требуются во всех случаях, когда аппаратура повреждена, когда силовой кабель или вилка повреждены, когда жидкость пролита, когда какие-либо объекты упали в аппаратуру, когда аппаратура подверглась воздействию атмосферных осадков или влаги, либо же когда аппаратура не работает правильно, либо упала с высоты.

Дефектовка

Перед обращением в сервисный центр см. документ "Важная информация" (включен. в CD-ROM) и "Поиск и устранение неисправностей" в "Инструкция по эксплуатации" (включенн. в CD-ROM).

Открытое программное обеспечение

- Данный продукт содержит открытое программное обеспечение, предоставленное по лицензии GPL (Универсальной общественной лицензии GNU), LGPL (Сокращенной универсальной общественной лицензии GNU) и др.
- Клиенты могут тиражировать, распределять и модифицировать исходный код программного обеспечения по лицензии GPL и/или LGPL.
- См. файл "readme.txt" на предоставленном CD-ROM для получения дополнительной информации о лицензиях открытого программного обеспечения и об исходном коде.
- Следует помнить, что Panasonic не отвечает ни на какие запросы о содержании исходного кода.

ПРЕДУПРЕЖДЕНИЕ:

- Чтобы не допустить травм, данное устройство должно быть надежно закреплено на стене/потолке в соответствии с инструкциями по монтажу.
- Все работы по монтажу настоящего прибора должны выполняться квалифицированным персоналом по техобслуживанию и ремонту или монтажниками систем.
- Установка должна быть выполнена в соответствии со всеми применимыми к данной процедуре нормами.
- Соединения выполнить в соответствии с местными нормами и стандартами.
- Батареи (аккумулятор или установленные батареи) не должны подвергаться избыточному теплу, например такому как, солнечный свет, огонь или подобное.

ВНИМАНИЕ:

- Любое изменение или модификация, прямо не одобренные стороной, ответственной за соблюдение правил, могут лишить пользователя права на эксплуатацию данного устройства.
- Сетевая камера предназначена только для подключения к сети Ethernet или PoE без маршрутизации на линейные сооружения.

: Символ постоянного тока

[Русский язык]

Декларация о Соответствии Требованиям Технического Регламента об Ограничении Использования некоторых Вредных Веществ в электрическом и электронном оборудовании (утвержденного Постановлением №1057 Кабинета Министров Украины)

Изделие соответствует требованиям Технического Регламента об Ограничении Использования некоторых Вредных Веществ в электрическом и электронном оборудовании (ТР ОИВВ).

Содержание вредных веществ в случаях, не предусмотренных Дополнением №2 ТР ОИВВ:

1. свинец (Pb) – не превышает 0,1 % веса вещества или в концентрации до 1000 миллионных частей;
2. кадмий (Cd) – не превышает 0,01 % веса вещества или в концентрации до 100 миллионных частей;
3. ртуть (Hg) – не превышает 0,1 % веса вещества или в концентрации до 1000 миллионных частей;
4. шестивалентный хром (Cr⁶⁺) – не превышает 0,1 % веса вещества или в концентрации до 1000 миллионных частей;
5. полибромбифенолы (PBB) – не превышает 0,1 % веса вещества или в концентрации до 1000 миллионных частей;
6. полибромдифеноловые эфиры (PBDE) – не превышает 0,1 % веса вещества или в концентрации до 1000 миллионных частей.

[Українська мова]

Декларация про Відповідність Вимогам Технічного Регламенту Обмеження Використання деяких небезпечних Речовин в електричному та електронному обладнанні (затверженого Постановою №1057 Кабінету Міністрів України)

Вибір відповідає вимогам Технічного Регламенту Обмеження Використання деяких небезпечних Речовин в електричному та електронному обладнанні (ТР ОВНПР).

Вміст небезпечних речовин у випадках, не обумовлених в Додатку №2 ТР ОВНПР:

1. свинець (Pb) – не перевищує 0,1 % ваги речовини або в концентрації до 1000 частин на мільйон;
2. кадмій (Cd) – не перевищує 0,01 % ваги речовини або в концентрації до 100 частин на мільйон;
3. ртуть (Hg) – не перевищує 0,1 % ваги речовини або в концентрації до 1000 частин на мільйон;
4. шестивалентний хром (Cr⁶⁺) – не перевищує 0,1 % ваги речовини або в концентрації до 1000 частин на мільйон;
5. полібромбифеноли (PBB) – не перевищує 0,1 % ваги речовини або в концентрації до 1000 частин на мільйон;
6. полібромдифенолові ефіри (PBDE) – не перевищує 0,1 % ваги речовини або в концентрації до 1000 частин на мільйон.

Информация по обращению с отходами для стран, не входящих в Европейский Союз



Действие этого символа распространяется только на Европейский Союз. Если Вы собираетесь выбросить данный продукт, узнайте в местных органах власти или у дилера, как следует поступать с отходами такого типа.



Об условном обозначении

При описании функций, отведенных только для определенных моделей, используется следующее условное обозначение.

Функции без условного обозначения поддерживаются всеми моделями.

: Функции с данным обозначением могут применяться при использовании мод. WV-S1531LN.

: Функции с данным обозначением могут применяться при использовании мод. WV-S1511LN.

Об инструкциях для пользователя

Документация продукта состоит из следующих документов.

- **Руководство по монтажу (настоящий документ)**: Поясняет установку, монтаж, подключения кабелей и регулировку площади обзора. В данном руководстве используется модель WV-S1511LN в качестве примера в пояснениях.
- **Важная информация (включенн. в CD-ROM)**: Предоставляет основную информацию о продукте.
- **Инструкция по эксплуатации (включенн. в CD-ROM)**: Посвящена пояснению порядка выполнения уставок и управления настоящей камерой.

Для чтения настоящей инструкции по эксплуатации, находящейся на прилагаемом CD-ROM, требуется Adobe® Reader®. Если на ПК не установлена программа Adobe Reader, то следует скачать Adobe Reader новейшей версии с веб-сайта Adobe для ее установки на ПК.

Внешний вид и прочие детали, показанные в данном руководстве, могут отличаться от фактического изделия в пределах, когда это не помешает нормальному использованию по причине улучшения изделия.

Стандартные аксессуары

Руководство по монтажу (настоящий документ).....1 комплект CD-ROM*² 1 шт.
Important Safety Instructions.....1 шт. Этикетка с кодом*³1 шт.
Гарантийный формуляр*¹.....1 комплект

*¹ Данный продукт поставляется с несколькими типами гарантийных формуляров. Каждый гарантийный формуляр применим только к продуктам, приобретенным в регионах, указанных на соответствующем гарантийном формуляре.

*² CD-ROM содержит инструкцию по эксплуатации и различные виды программных средств.

*³ Для управления сетью может потребоваться данная этикетка. Нужно соблюдать осторожность, чтобы не утерять эту этикетку.

Для монтажа применяются нижеуказанные детали.

Крышка установочного кронштейна камеры.....2 шт.
Крепежный винт крышки установочного кронштейна камеры (M3x6 mm)3 шт. (1 из них резервный)
Гидроизоляционная лента.....1 шт.
Водонепроницаемая крышка разъема RJ45 разъемов...1 шт.
Колпачок водонепроницаемого разъема RJ45...1 шт.
4-контактный кабель сигнала тревоги.....1 шт.
2-контактный силовой кабель.....1 шт.
Контрольная проволока.....1 шт.

Крепежный винт наконечника проволоки с пружинной шайбой (M3 x 10 mm).....2 шт. (1 из них резервный)
Наконечник контрольной проволоки.....1 шт.
Переходная коробка.....1 шт.
Установочные винты для переходной коробки (M5 x 20 mm).....5 шт. (1 из них резервный)
Установочный винт переходной коробки (M4 x 35 mm)...1 шт.
Вспомогательная рукоятка1 шт.

Гидроизоляционная лента Дополнительная рукоятка

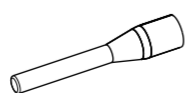
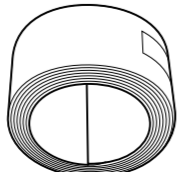

Подготовка

Другие необходимые элементы (не включены)

Снимите синюю ленту, приклеенную к рычагу камеры, перед установкой камеры.

Подготовьте необходимые детали для каждого способа установки до начала инсталляции. Далее приведены требования к различным способам установки.

Способ монтажа	Рекомендуемый винт	Описание способа установки
Смонтируйте камеру прямо на потолке или стене (если на потолке или стене имеется пространство для прокладки)	Винты M5 / 4 шт.	[Тип 1]
Прикрепите камеру к соединительной коробке * Используйте только металлические соединительные коробки.	Винты M4 / 4 шт.* ²	[Тип 2]
Установите камеру на потолке или стене, используя коробку адаптера (прибл. 510 г) (если на потолке или стене отсутствует пространство для прокладки)	Винты M5 / 4 шт.	[Тип 3]

*¹ Для монтажа камеры на потолке или стене необходимо прикрепить контрольную проволоку (аксессуар). Подготовьте болт M6 и гайку или анкер (с миним. прочностью на выдергивание 724 N) для закрепления контрольной проволоки.

*² Подготовьте винт M4 с гайкой диаметром от 7,5 мм до 10 мм и пружинную шайбу.

ВНИМАНИЕ:

- Для используемых в вышеописанных способах (от [Тип 1] до [Тип 3]) винтов или анкерных болтов обязательно обеспечьте миним. прочность на выдергивание 724 N на винт или болт.
- Выберите винты, соответствующие типу места, где будет установлена камера. При этом не следует использовать деревянные винты и гвозди.
- Если место монтажа, такое как гипсокартонная плита, слишком непрочное для выдерживания общей массы, то зона под монтаж должна быть достаточно укреплена.

Установка

Задачи установки объясняются с помощью 5 шагов.

- Снимите камеру, выполняя шаги установки камеры в обратном порядке.

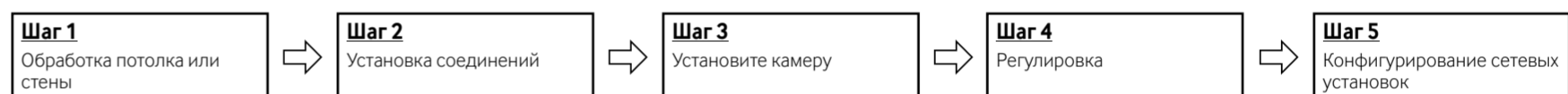

Шаг 1 Обработка потолка или стены

* Существует 3 способа установки камеры на потолке или стене.

[Общий] Используйте шестигранный ключ на 5 мм (прибранаем. на месте), ослабьте винт TILT примерно на 1 оборот, пока камера не будет обращена лицевой стороной вниз, и затем временно затяните винт TILT.

ВНИМАНИЕ:

- Обязательно установите камеру как минимум в 2 м 80 см от пола (расстояние между самой нижней частью установленной камеры и полом).

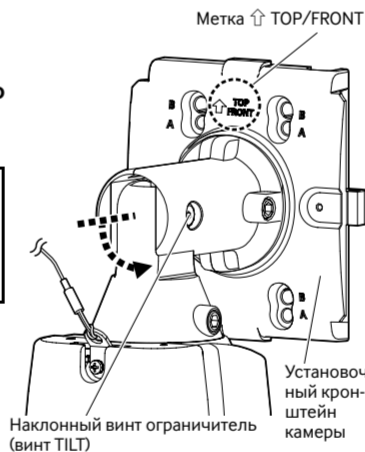

[Тип 1] Смонтируйте камеру прямо на потолке или стене.

Определите положение установки камеры на потолке или стене и просверлите отверстие для закрепления камеры и проводки, как показано на рисунке справа.

* Определите диаметр и глубину отверстия в соответствии с размером крепежных винтов или анкеров (4 винта M5, приобретаемых на месте).

Замечание:

- Когда устанавливаете на стене, просверлите отверстие для подведения кабеля ближе к верхней стороне.
- Когда устанавливаете на потолке, просверлите отверстие для подведения кабеля таким образом, чтобы оно было ближе к направлению, в котором направлена камера.
- При работе с кабелем, используя отверстие доступа параллельного кабеля камеры, "отверстие доступа к кабелю", указанное на рисунке справа, не требуется. (Отверстие доступа параллельного кабеля см. на рис. ② в [Тип 1] в "Шаг 3 Установите камеру")

[Тип 2] Прикрепите камеру к соединительной коробке.

Работа не требуется при обработке потолка или стены.

Замечание:

- При использовании соединительных коробок или подобных приспособлений рекомендуется использование 2 приспособлений, расположенных параллельно. (Крепление камеры к одной соединительной коробке и подсоединение к другой упрощает кабельные соединения.)

Подготовка

[1] Крепление контрольной проволоки

① Пропустите контрольную проволоку (аксессуар) через монтажное отверстие проволоки в наконечнике контрольной проволоки (аксессуар).

② Прикрепите наконечник контрольной проволоки к камере. Рекомендуемый крутящий момент при затяжке винтов: 0,59 N·m

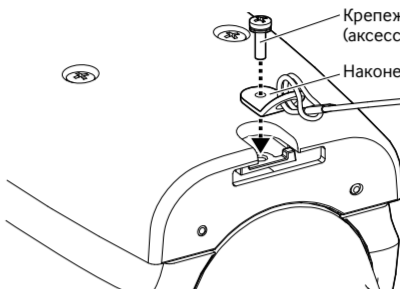
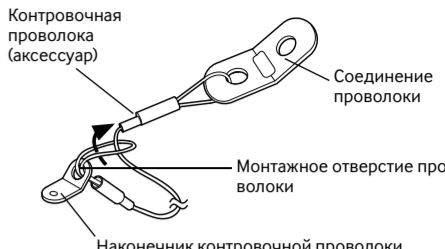

* Контрольная проволока не показана на следующих рисунках.

[2] Удалите переднюю крышку. Ослабьте четыре крепежных винта передней крышки и удалите переднюю крышку.

ВНИМАНИЕ:

- Так как передняя крышка временно удаляется при установке или регулировке камеры, убедитесь в отсутствии попадания жидкости в камеру в это время.

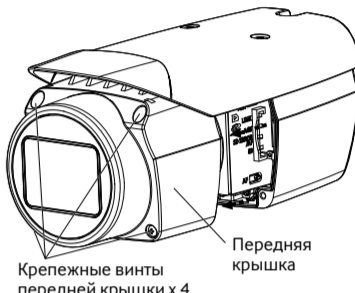

Шаг 2 Установка соединений

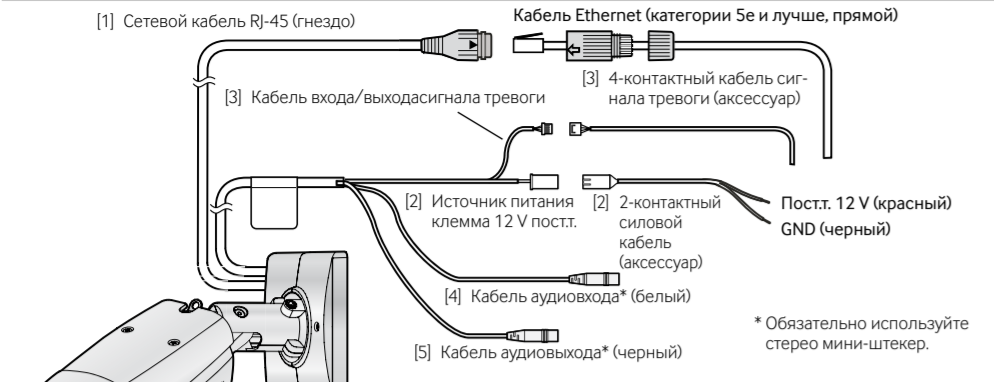

См. документ "Важная информация" на поставленном CD-ROM для получения подробной информации о каждом кабеле.

ВНИМАНИЕ:

- Перед подсоединением кабелей отключите источник питания каждой системы (гнездо PoE - питание по Ethernet - или устройство для питания камеры).
- Источник питания пост.т. 12 V должен быть изолирован от сетевого питания перем. т.

1] Подсоедините Ethernet-кабель (категории 5е и лучше, прямой) к сетевому кабелю RJ45 (гнездо). * Максимальная длина кабеля равна 100 м.

ВНИМАНИЕ:

- Если не следовать процедуре для водонепроницаемой части разъема RJ45 (аксессуар) корректно, водонепроницаемые свойства могут быть поставлены под угрозу. Не устанавливайте камеру, где водонепроницаемый разъем RJ45 будет подвержен постоянному воздействию дождя или влаги.
- Внешние размеры кабеля Ethernet составляют от 25 мм до 26,5 мм.

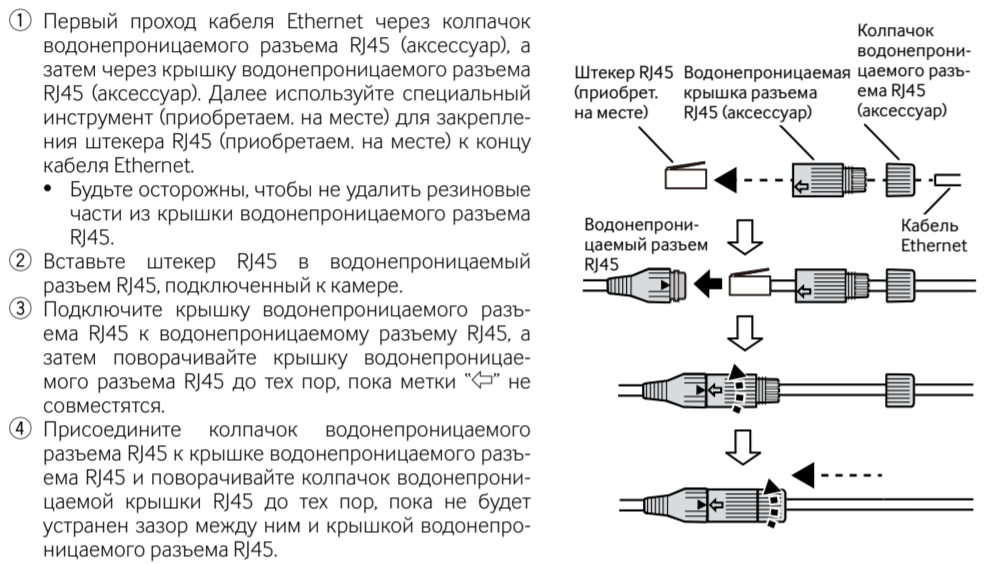

Шаг 3 Установите камеру

* Существует 3 способа установки камеры на потолке или стене.

[Тип 1] Смонтируйте камеру прямо на потолке или стене.

1] Используйте 2 верхних винта (M5: приобретаем. на месте) для закрепления камеры.

* 2 верхних винта (M5), миним. прочность на выдергивание: 724 N (на 1 шт) Прикрепите камеру через отверстия на стороне В установочного кронштейна камеры.

Замечание:

- При установке на стене установите установочный кронштейн камеры, чтобы метка "TOP/FRONT" была обращена вверх.
- При установке на потолок установите установочный кронштейн камеры, чтобы метка "TOP/FRONT" была совмещена с направлением, в котором располагается камера.
- Для пропускa кабелей на сторону выньте кабели из отверстия доступа параллельного кабеля, которое находится на стороне установочного кронштейна камеры (см. рисунок в шаге 2).

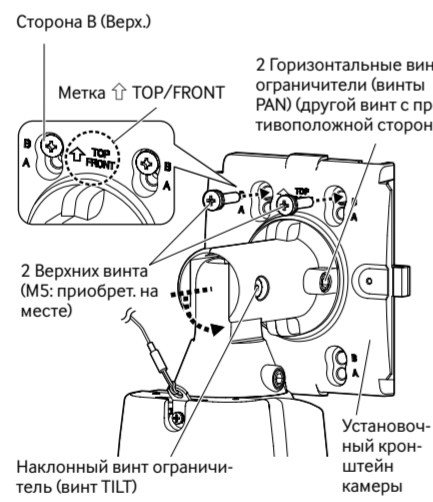

2] Ослабьте горизонтальный винт-ограничитель PAN примерно на 1 оборот, пока камера не будет обращена лицевой стороной вверх, и используйте 2 нижних винта (M5: приобретаем. на месте) для закрепления камеры.

* 2 верхних винта (M5), миним. прочность на выдергивание: 724 N (на 1 шт) Прикрепите камеру через отверстия на стороне В установочного кронштейна камеры.

3] Используя крепежные винты крышки установочного кронштейна камеры (М3х6 мм: аксессуар), установите крышку установочного кронштейна камеры (аксессуар) с камерой, обращенной лицевой стороной вниз.

Рекомендуемый крутящий момент при затяжке винтов: 0,59 Н·м

Замечание:

- При проводке кабелей на стороне, используйте плоскогубцы, чтобы разрезать отверстие доступа параллельного кабеля крышки установочного кронштейна камеры, а затем пропустите кабель через него.

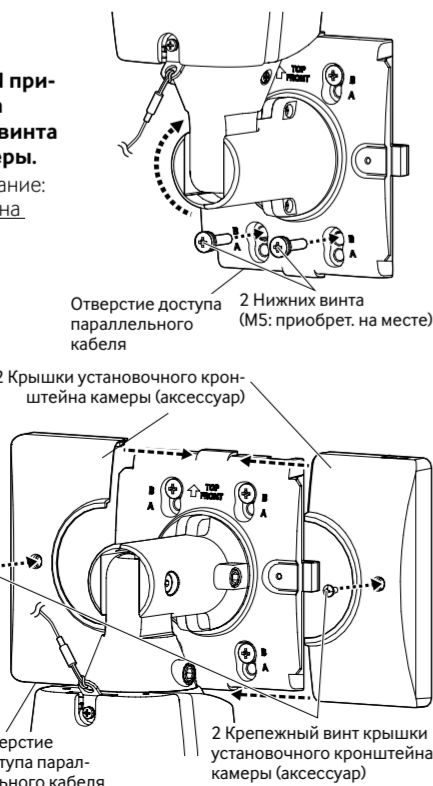

2] При подключении адаптера переменного тока или внешнего источника питания используйте 2-контактный силовой кабель (аксессуар) для его подключения к камере.

Внимание:

- ЛЕГКОДОСТУПНОЕ ОТКЛЮЧАЮЩЕЕ УСТРОЙСТВО ДОЛЖНО БЫТЬ ПОДСОЕДИНЕНО К ОБОРУДОВАНИЮ, ПИТАЮЩЕМУСЯ ОТ ИСТОЧНИКА ПИТАНИЯ ПОСТ.Т. 12 V.
- ПОДКЛЮЧАЙТЕ ТОЛЬКО ИСТОЧНИК ПИТАНИЯ ПОСТ.Т. 12 V КЛАССА 2 (UL 1310/CSA 223) ИЛИ ИСТОЧНИК ПИТАНИЯ ОГРАНИЧЕННОЙ МОЩНОСТИ (IEC/EN/UL/CSA 60950-1).

Подключают выходные кабель адаптера перем.т. к 2-контактному силовому кабелю (аксессуар). (Красный: Страна переменного тока 12 V, черный: страна GND)

3] При необходимости подключите 4-контактный кабель сигнала тревоги (аксессуар).

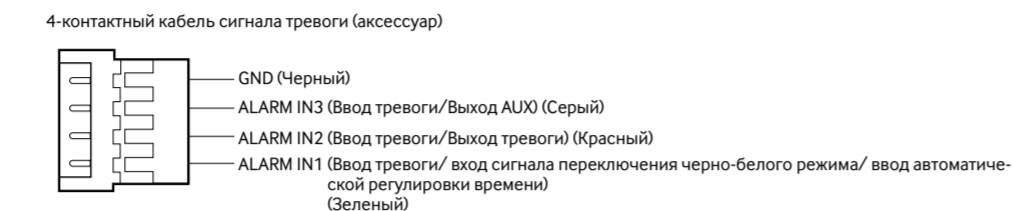

Замечание:

- По умолчанию разъемы EXT I/O находятся в положении "Откл.". Подробнее об установках разъема EXT I/O см. Инструкцию по эксплуатации, включенную в CD-ROM.

4] Если необходимо, подключите микрофон или линейный выход внешнего устройства к кабелю аудиовхода.

5] Если необходимо, подключите динамик с питанием к кабелю аудиовыхода.

Замечание:

- Аудиовыход может быть переключен на выход монитора. О порядке переключения выхода см. "Инструкцию по эксплуатации", находящуюся на поставленном CD-ROM.

6] При монтаже камеры с кабелями необходимо произвести адекватную гидроизоляцию мест соединения кабелей.

Корпус камеры выполнен в водонепроницаемом исполнении, а концы кабелей внутри переходной коробки (аксессуар) не гидроизолированы. Примените гидроизоляцию к соединительной части как показано ниже.

<Гидроизоляция для других кабелей, отличных от кабеля Ethernet>

Нанесите гидроизоляционную ленту (аксессуар) как показано справа.

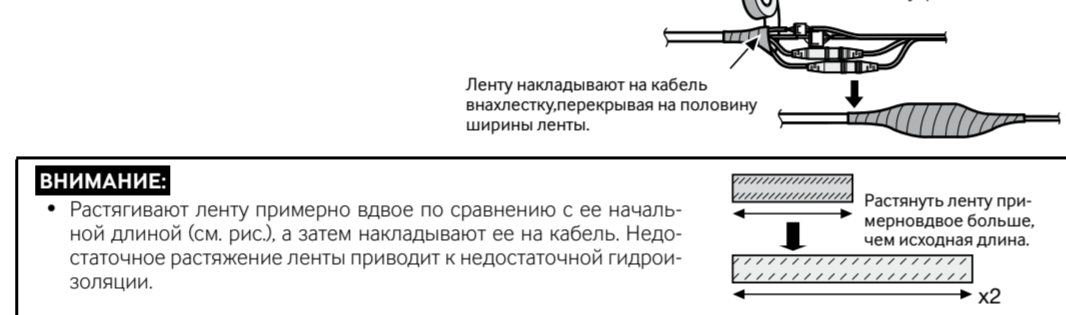

ВНИМАНИЕ:

- Растягивают ленту примерно вдвое по сравнению с ее начальной длиной (см. рис.), а затем накладывают ее на кабель. Недостаточное растяжение ленты приводит к недостаточной гидроизоляции.

Шаг 4 Регулировка

1] Измените направление камеры с обращенного лицевой стороной прямо вниз до обращенного вверх и временно зафиксируйте камеру на месте.

2] Вставьте контактный кабель (приобретаем. на месте) в гнездо MONITOR OUT на камере и подсоедините регулировочный монитор.

3] Вставьте карту памяти SD в разъем карты памяти SD при необходимости.

О порядке вставки/удаления карты памяти SD см. документ "Важная информация", включенный в CD-ROM.

4] Включите камеру.

5] Отрегулируйте угол камеры.

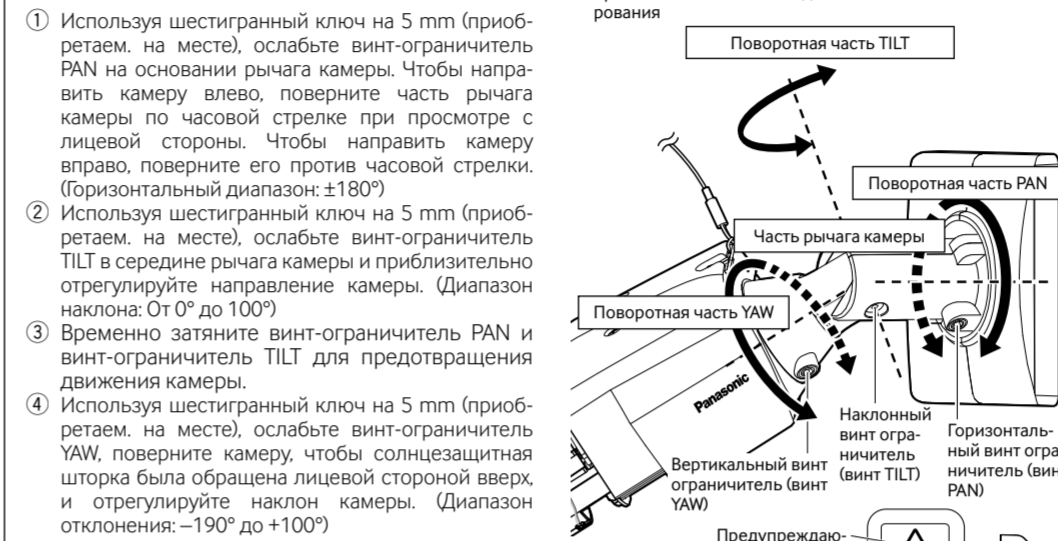

ВНИМАНИЕ:

- Избегайте касания наклонной части рядом с предупреждающей этикеткой, когда изменяете угол наклона для закрепления камеры.
- Не регулируйте поворотную часть PAN более чем на $\pm 180^\circ$. Это может привести к отсоединению кабелей.

Замечание:

- Любой из винтов-ограничителей PAN, TILT и YAW можно отрегулировать посредством их ослабления примерно на 1 поворот. Не откручивайте их более необходимого.
- Убедитесь в поддержке камеры рукой при ослаблении винтов-ограничителей и регулировке направления камеры.

6] Отрегулируйте масштабирование и фокус.

[S1531]

- Отрегулируйте угол обзора, нажав кнопки WIDE или TELE, как показано на рисунке справа.

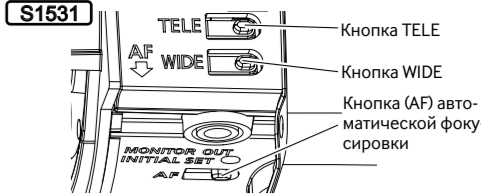

[S1511]

- Как показано на рисунке слева, откройте крышку масштабирования и вставьте дополнительную ручку (аксессуар) в рукоятку масштабирования. Затем ослабьте рукоятку, вращая ручку влево, и перемещайте ручку между положением TELE и WIDE для получения нужного поля обзора. Затем зафиксируйте ручку масштабирования, вращая ее назад вправо. Удалите дополнительную ручку и закройте крышку масштабирования.
- Отрегулируйте фокус, нажимая кнопку (AF) автоматической фокусировки.

7] Зафиксируйте каждую часть, затягивая соответствующий винт-ограничитель.

Отрегулируйте угол камеры и поле обзора посредством повторения шагов от [5] до [6]. Когда нужный угол и поле обзора достигнуты, зафиксируйте каждую часть, затягивая соответствующий винт-ограничитель.

Рекомендуемый крутящий момент при затяжке винтов:
 Горизонтальный винт ограничитель (винт PAN): 2,7 N·m
 Наклонный винт ограничитель (винт TILT): 9,0 N·m
 Вертикальный винт ограничитель (винт YAW): 2,7 N·m

8] Удалите контактный кабель.

9] Установите переднюю крышку на камеру, а затем закрепите ее с помощью 4 крепежных винтов.

Рекомендуемый крутящий момент при затяжке винтов: 0,59 N·m
 * Как показано на рисунке справа, закрепите крепежные винты передней крышки по диагонали.

10] Прикрепите контровочную проволоку (аксессуар) к потолку или стене.

ВНИМАНИЕ:

- Каждый болт и гайка или анкер (M6: приобретаем. на месте) для закрепления контровочной проволоки (аксессуар) должны иметь миним. прочность на выдергивание 724 N.
- Обязательно прикрепите контровочную проволоку (аксессуар) к основанию конструкции или в зоне, которая является достаточно крепкой.

При установке камеры на потолке



При монтаже камеры на стене



11] Удалите защитную крышку.

Во время установки камеры удалите защитную крышку с передней крышки. После удаления не касайтесь прозрачной части передней крышки.

Шаг 5 Конфигурирование сетевых установок

Временно отключите сетевой экран для настройки параметров камеры. После того, как конфигурация камеры будет завершена, верните ее в исходное состояние. За информацией относительно конфигурирования настроек сети следует обращаться к сетевому администратору или Вашему провайдеру Интернет-услуг.

1] Вставьте прилагаемый CD-ROM в дисковод CD-ROM ПК.

Отобразится Лицензионное соглашение. Прочитав Соглашение, выбирают "I accept the term in the license agreement", а затем щелкают по [OK]. Отобразится окно запуска.

Замечание:

- Если не выводится на экран окно лаунчера, то делают двойной щелчок по файлу "CDLauncher.exe" на CD-ROM.
- См. раздел "Использование CD-ROM" в Инструкции по эксплуатации на поставленном CD-ROM для получения более детальной информации о CDLauncher.

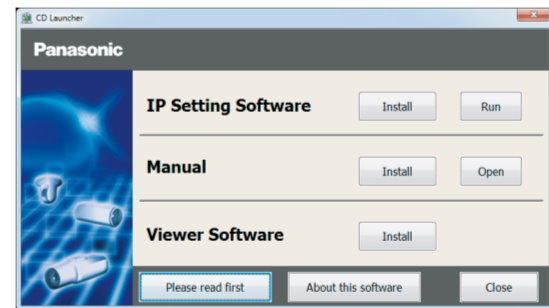

2] Нажмите кнопку [Run], которая находится рядом с [IP Setting Software].

⇒ Отобразится экран [Panasonic IP Setting].

Отобразится MAC-адрес/IP-адрес обнаруженной камеры.

3] Выберите камеру, которую хотите настроить (1), и нажмите [Network Settings] (2) для доступа к сетевым настройкам. Затем нажмите [Access Camera] (3).

Замечание:

- Выберите камеру с тем же MAC-адресом, соответствующим MAC-адресу, напечатанному на камере, которую хотите настроить.

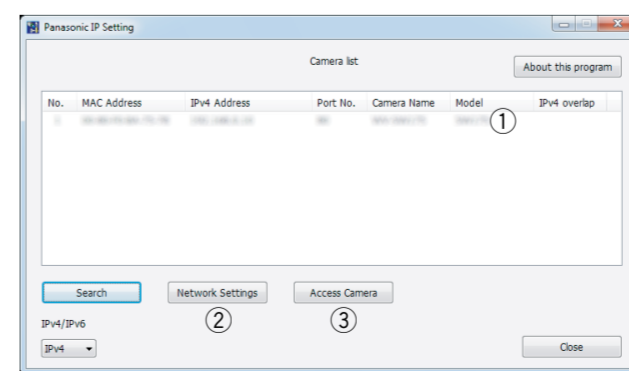

4] Когда отображается окно регистрации администратора, введите "Имя пользователя", "Пароль" и "Повторить пароль", следуя инструкциям, отображенным на экране, а затем щелкните кнопку [Установ].

Храните имя пользователя и пароль в надежном месте, где никто не будет иметь к ним доступа для обеспечения безопасности. После завершения регистрации камера будет автоматически повторно подسو-единена, и отобразится окно аутентификации. Введите имя и пароль зарегистрированного пользователя.

Значением по умолчанию для аутентификации пользователя является опция "Вкл.". Для получения дополнительной информации см. раздел "Предисловие" в Инструкции по эксплуатации.

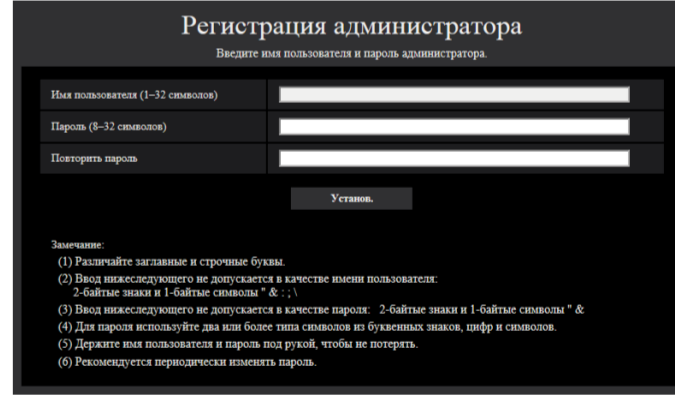

ВНИМАНИЕ:

- Когда камера используется через Интернет, настройка идентификации пользователя на "Откл." может привести к случайному доступу третьей стороны. Оставьте идентификацию пользователя, установленную в положение "Вкл."

5] Когда отображаются живые изображения камеры, сетевое соединение завершено.

Замечание:

- Для получения более подробной информации по следующим темам см. Инструкцию по эксплуатации.
- Пожалуйста, установите [Время и дата] на экране [Основная] в "Установ." перед использованием камеры.
- Невозможно отображать изображения H.265 (или H.264) или MJPEG, принимать/передавать аудиосигналы, отображать журналы и использовать широкий экран, если на ПК не установлена программа просмотра "Network Camera View 4S".
- В зависимости от операционной среды Вашего ПК может потребоваться некоторое время для отображения изображений.
- На момент покупки разъемы аудиовхода и выхода установлены в положение "Откл.". При необходимости измените установку на экране "Аудио" в "Установ."
- Благодаря усилению мер безопасности в "IP Setting Software", "Network Settings" нельзя изменить по истечении примерно 20 минут после включения питания камеры, которую нужно настроить. (Когда эффективный период настроен на "Только 20 min" в настройке "Экспресс-установка IP") Однако установки можно изменить по истечении 20 минут для камер в режиме начальной настройки.
- Переустановка передней крышки может вызвать расфокусировку. В таком случае выключают функцию автоматической фокусировки в меню настройки.

Если снимки не отображаются, установите веб-браузер в режим совместимости. Для получения дополнительной информации о конфигурации см. наш веб-сайт (<http://security.panasonic.com/support/info/>).